

SC BOCA AUTOTRADE S.R.L.

P.L. Suceava Str.Calea Unirii, Nr. 20
Suceava CUI RO 24188140
J33/1119/2008
www.autoboca.ro
e-mail : autoboca_sv@yahoo.com

IBAN: RO90BTRL06101202L50372XXBT
MOBIL: **0735-84 84 60 ; 0735-87 78 57**

CONTRACT DE INCHIRIERE nr. _____ / 2011

PARTILE CONTRACTANTE :

SC BOCA AUTOTRADE SRL , cu punct de lucru in Suceava, Str. Calea Unirii, Nr. 20, reprezentata prin dl. _____, avand functia de Agent vanzari, in calitate de **LOCATOR**.

SI

DI/Dna _____ , in calitate de _____ , adresa _____ , avand _____ , seria/nr. _____ , eliberat de _____ , la data de _____ , CNP _____ , si permisul de conducere seria/nr. _____ , categ. _____ , din data _____ , tel _____ , Email _____ , numit(a) in continuare **CLIENT**.

Sofer aditional

DI/Dna _____ , avand _____ , seria/nr. _____ , si permisul de conducere seria/nr. _____ , categ. _____ , din data _____ , tel. _____ .

1. OBIECTUL CONTRACTULUI :

1.1 Inchirierea unui autoturism marca _____ , model _____ , nr. inmatriculare _____ , pe o perioada de _____ zile, din data de _____ , ora _____ , adresa predarii _____ , pana in data de _____ , ora _____ , adresa preluarii _____ . Tariful zilnic este de _____ Euro/zi. Taxe de livrare/preluare la aeroport sau in afara orelor de program **10 euro (L-V : 9.00 - 18.00, S-D : INCHIS)** . Contravaloarea totala a inchirierii este de _____ RON (_____ EUR). Plata cu _____ . Garantia _____ .

2. CONDITIILE DE PLATA

- 2.1.** Tarifele de inchiriere sunt stabilite in Euro. Contravaloarea chiriei se factureaza in RON la cursul BNR + 0.5% din ziua facturarii.
- 2.2.** Clientul este obligat, din ziua inchirierii autoturismului la plata in avans a sumei de _____ **EURO** cu titlu de garantie pentru cazul in care masina a suferit diverse avarii in urma implicarii acesteia in evenimente rutiere. Garantia astfel retinuta va fi restituita Clientului in momentul predarii autoturismului inchiriat in aceeasi stare in care a fost predat (conform Anexei 1).
- 2.3.** Autoturismul are/nu are asigurare CASCO. Garantia se incaseaza de catre Locator in urmatoarele conditii :
- intretinerea inadecvata a autoturismului, fapt ce a dus la defecte sau distrugerii (lovituri, zgarieturi, patarea tapiteriei, etc)
- daune provocate de alte persoane neautorizate sa conduca autoturismul si care nu sunt mentionate in contract.
- daune (accidente) cauzate autoturismului inchiriat, constatate de catre organele abilitate de Politie, ca fiind din vina Clientului sau cu autor necunoscut (include si situatia in care autovehicolul este gasit lovit in parcare)
- 2.4.** La returnarea autoturismului, in cazul intarzierii anuntate de pana la o ora, nu se percep taxe suplimentare. Pentru o intarziere anuntata mai mica de 3 ore, se percepe un tarif suplimentar pentru o jumatate de zi de inchiriere la tariful de lista. Pentru intarzieri anuntate mai mari de 3 ore se percepe un tarif suplimentar egal cu contravaloarea unei zile de inchiriere la tariful de lista. Prin tariful de lista se intelege tariful pentru o singura zi de inchiriere corespunzator autoturismului inchiriat.
- 2.5.** Pentru intarzierile neanuntate, se percepe un tarif suplimentar de 5 Euro pe ora de intarziere, pana la predarea autoturismului. Tariful nu include TVA.
- 2.6.** Aceasta diferenta se va achita de catre Client in momentul predarii autoturismului in baza facturii emisa de Locator.
- 2.7.** Neplata la termen a diferentei de pret atrage penalitati in cuantum de 0,5% pe zi de intarziere din suma neachitata la scadenta. Aceste penalitati vor fi evidentiate separat pe documentele de plata.
- 2.8.** In cazul in care Clientul refuza plata diferentei de pret, Locatorul va putea incasa garantia constituita la momentul semnarii contractului.
- 2.9.** Daca garantia nu este suficienta pentru acoperirea pretului, Locatorul va urmari Clientul pentru recuperarea debitului.
- 2.10.** In calculul pretului nu sunt incluse costurile carburantilor.
- 2.11.** Autovehiculul se preda si se preia cu plinul facut.(curat exterior - interior).

SC BOCA AUTOTRADE SRL

CLIENT,

3. OBLIGATIILE LOCATORULUI

Locatorul are urmatoarele obligatii :

- 3.1.** Sa transmita Clientului dreptul de folosinta asupra autoturismului ce constituie obiectul contractului prin inmanarea cheilor si a copiilor actelor masinii, a certificatului de inmatriculare, a politei de asigurare(RCA) precum si a rovinietei.
- 3.2.** Sa predea autovehiculul Clientului, imediat dupa semnarea contractului si efectuarea platii, in buna stare de functionare si in acord cu normele tehnice ale fabricantului pe baza unei fise de predare-primire.
- 3.3.** Sa inlocuiasca autoturismul cu un altul in cazul in care acesta a suferit avarii ce nu pot fi remediate pe loc.
- 3.4.** Sa garanteze Clientului folosinta linistita a autovehiculului, cand acesta si-a indeplinit intocmai obligatiile.

4. OBLIGATIILE CLIENTULUI

Clientul are urmatoarele obligatii :

- 4.1.** Sa respecte intocmai termenii si conditiile prezentului contract precum si a anexelor acestuia.
- 4.2.** Sa achite contravaloarea inchirierii autoturismului cu respectarea conditiilor prevazute in Cap. 2 al contractului.
- 4.3.** Sa preia autovehiculul si sa il restituie in aceleasi conditii, pe baza fiselor de predare-primire. Totodata va inapoia setul de chei primit in buna stare. In cazul pierderii sau deteriorarii acestora este de acord a plati suma de 90 Euro in conditiile precizate la 2.1.
- 4.4.** Sa nu foloseasca autoturismul in scop de taximetrie, scoala de soferi, distributie, sporturi auto, activitati de paza si protectie , transportul substantelor periculoase sau inflamabile, activitati de impingere sau tractare.
- 4.5.** Sa nu permita conducerea autovehiculului de catre alte persoane in afara acelor mentionate in Anexa 1.
- 4.6.** Sa nu vanda, inchirieze sau dispuna de autovehicul in orice alt mod decat cel agreed prin prezentul contract.
- 4.7.** Sa suporte contravaloarea tuturor daunelor autoturismului, si/sau tertilor produse din culpa sa in timpul savarsirii oricaror infractiuni incriminate de legislatia in vigoare, inclusiv conducerea autoturismului sub influenta bauturilor alcoolice, a produselor ori substantelor stupefiante, psihotrope sau a medicamentelor cu efecte similare acestora. Daca daunele produse au ca rezultat imposibilitatea folosirii masinii pe durata reparatiilor defectiunilor atunci se va retine garantia depusa.
- 4.8.** Daca Clientul este persoana juridica, este obligat sa puna la dispozitie autoturismul inchiriat numai persoanelor care au implinit 21 de ani, posedea carnet de conducere categoria B, de minim 1 an de zile. Raspunderea pentru incalcarea 4.8 revine exclusiv Clientului.
- 4.9.** Sa instiinteze Locatorul, la cererea acestuia, cu privire la locul unde se afla autovehiculul.
- 4.10.** Sa restituie Locatorului autovehiculul imprumutat la termenul si in conditiile prezentului contract si sa suporte toate cheltuielile de aducere a autovehiculului in cazul in care nu respecta locul returnarii.
- 4.11.** In cazul furtului autoturismului, Clientul se obliga sa declare evenimentul infraccional organelor de politie.
- 4.12.** Urmatoarele situatii sunt asimilate furtului autoturismului savarsit de catre Client sau cu complicitatea Clientului:
- depasirea termenului de restituire a autoturismului cu peste 24 ore in lipsa unei intelegeri intre parti privind prelungirea perioadei de inchiriere;

- lipsa sesizarii organelor de politie in cazul disparitiei autoturismului si lipsa confirmarii plangerii din partea politiei.

5. PRELUNGIREA : INCETAREA SI REZILIEREA CONTRACTULUI

- 5.1.** Contractul de inchiriere poate fi prelungit prin acordul ambelor parti prin incheierea unui act aditional la contract.
- 5.2.** Intentia Clientului de prelungire a contractului se comunica Locatorului cu minimum 24 ore inaintea expirarii contractului.
- 5.3.** Pretul agreed se achita in aceleasi conditii stipulate in cap. 2 al prezentului contract, iar garantia se restituie Clientului, la momentul predarii autovehiculului.
- 5.4.** Contractul de inchiriere inceteaza de drept la sfarsitul perioadei de inchiriere.
- 5.5.** Contractul de inchiriere poate inceta inaintea implinirii termenului, prin acordul partilor sau ca efec al rezilierii.
- 5.6.** Locatorul poate rezilia prezentul contract fara nici o formalitate prealabila si fara punere in intarziere in situatiile :
 - a) Dizolvarea, lichidarea, reorganizarea sau declansarea procedurii falimentului fata de Client;
 - b) Inceperea urmaririi penale impotriva Clientului, sau a reprezentantilor acestuia;
 - c) Decesul Clientului sau pierderea capacitatii de exercitiu ;
 - d) Nerespectarea oricarei clauze agreede de parti prin incheierea prezentului contract ;
- 5.7.** Atat in cazul incetarii contractului inainte de termen cat si in cazul rezilierii, Clientul are obligatia de a preda autovehiculul in termen de 2 ore de la momentul rezilierii la sediul Clientului in aceleasi conditii in care l-a preluat.
- 5.8.** FORTA MAJORA: Partile convin ca sunt exonerate de raspundere in caz de forta majora.

6. RESTITUIREA AUTOVEHICULULUI

- 6.1.** La expirarea duratei de inchiriere Clientul are obligatia de a restitui autovehiculul la ora specificata in contract, la sediul Locatorului in aceleasi conditii in care a fost preluat.
- 6.2.** In cazul in care Clientul intarzie nejustificat predarea autovehiculului, Locatorul are dreptul sa il ridice din posesia Clientului pe cheltuiala acestuia din urma.
- 6.3.** Clientul se obliga sa permita accesul Locatorului in spatiul unde se afla garat autovehiculul.
- 6.4.** In cazul in care Clientul nu restituie autovehiculul inchiriat si nici nu se prelungeste perioada de inchiriere, acesta este obligat la plata penalitatilor calculate la tariful de lista.

7. DISPOZITII FINALE

- 7.1.** Anexele, fisele de predare primire fac parte integranta din prezentul contract.
- 7.2.** Din momentul predarii autovehiculului si pana la reintrarea in posesia acestuia, Locatorul este exonerat de raspundere provocate tertilor de autovehiculului inchiriat Clientului.
- 7.3.** Clientul isi asuma pe toata durata de inchiriere totalitatea obligatiilor ce decurg din folosinta autovehiculului, direct sau prin tertele persoane indicate in anexa la prezentul contract.
- 7.4.** Plata primelor de asigurare facultativa de raspundere civila auto incheiate cu valabilitate numai in afara teritoriului Romaniei(carte verde, extinderea politei CASCO, etc.) sunt suportate exclusiv de catre Client.
- 7.5.** Clientul este pus de drept in intarziere pentru toate obligatiile asumate in contract si nerespectate ca atare la termene.

Anexa 1: Fisa de predare-primire a autovehiculului

Prezentul contract are 3 pagini si a fost incheiat si semnat in 2 **Marca / model** _____
 exemplare originale, cate un exemplar pentru fiecare parte. **Numar de inmatriculare** _____

(Brand / Type) _____ (registration no.) _____
Predare _____ **Data(Date) / Ora(Time)** _____ **Primire**
(OUT) _____ **Kilometraj (Mileage)** _____ **(IN)**

0 ||__||__||__||__||__||__|| 8/8 **Carburant (Fuel)** 0 ||__||__||__||__||__||__|| 8/8

- Actele masinii (Car Papers)**
- Certificat de inmatriculare / autorizatie de circulatie provizorie (Car Registration)
 - Asigurare RCA (Car Insurance)
 - Rovinieta (Vignette)
 -

- Obligatorii (Mandatory)**
- Trusa sanitara (Medical Kit)
 - Triunghi reflectorizant (Triangle)
 - Stingator (Fire Extinguisher)
 - Roata de rezerva (Spare Tyre)
 - Cheie de roti (Brass)
 - Cric (Jack)

- Altele (Others)**
- Presuri (Rags)
 - Huse (Seat Covers)
 - Antena (Radio Antena)
 - Scrumiera (Ashtray)
 - Bricheta (Cigarette Lighter)

- Optionale (Optional)**
- Harta rutiera (Road Map)
 - Navigatie GPS (GPS Navigator)
 - Detector de radar (Radar Detector)
 - Racleta (Ice Scraper)
 - Lanturi de zapada (Snow Chains)
 - Vesta reflectorizanta (Reflective Vest)
 - Scaun pentru copil (Child Seat)

Predare (Check-out)

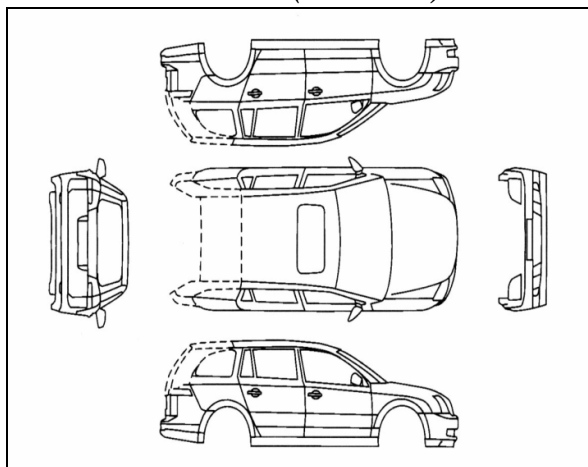

Primire (Check-in)

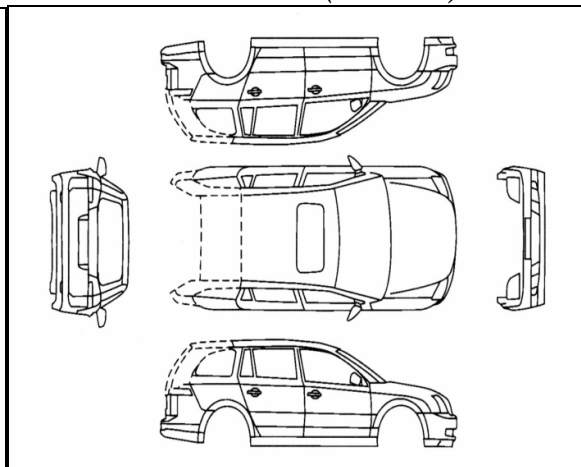

Observatii predare (Check-out Specifications):

Km revizie / Service due _____ Km

Nume si semnatura (name and signature):

Autoboca _____ Client _____

Observatii primire (Check-in Specifications):

Nume si semnatura (name and signature):

Autoboca _____ Client _____

Pe o scara de la 1 la 5 (On a scale from 1 to 5):

A. Cat de multumit sunteti de serviciile noastre?

(How happy are you with our services?)

1. Foarte nemultumit / Very Unhappy
2. Nemultumit / Unhappy
3. Acceptabil / Acceptable
4. Multumit / Happy
5. Excelent / Excellent

Raspuns:
 Answer:

B. In ce masura ne veti recomanda?

(Shall you recommend our services?)

1. Niciodata / Never
2. Putin probabil / Doubtfully
3. Posibil / Probably
4. Voi recomanda / I Shall
5. Cu siguranta / Definitely

Raspuns:
 Answer: